

**K.C.A**

**Насадка "Firex" с дистанционным  
электроуправлением,  
сплошная струя/распыление**  
*"Firex" electrically operated remote control water or  
pre-mixed foam type, full-flow/atomizing nozzle*

**Модель  
EFX**

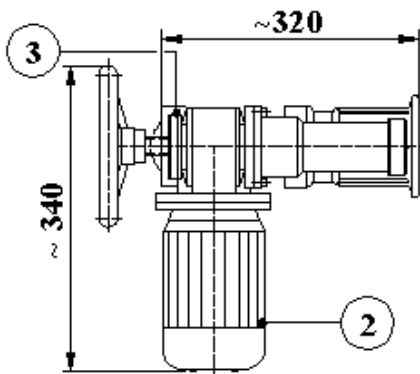

**Выход**  
➔  
**Outlet**

1. Насадка Firex  
*Firex nozzle*
2. Электродвигатель  
*Electric motor*
3. Редуктор  
*Reduction gear*
4. Корпус монитора  
*Monitor body*
5. Крепление  
*Support*



резьба ØD  
*thread: ØD*

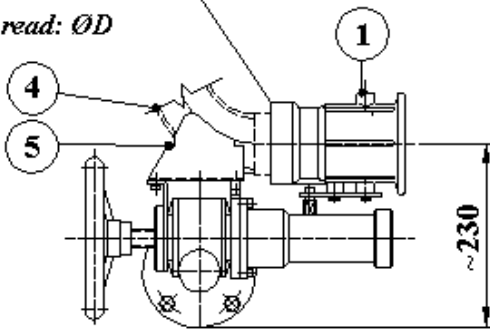

*Сертифицирован*



*Версия ATEX по заказу  
Atex version on request*

**КОНСТРУКТИВНЫЕ ХАРАКТЕРИСТИКИ**

- Электродвигатель: 230 V или 400 V – 0,18kW - IP55
- Необходимая мощность: 0,18-0,25Kw
- Покрытие: красная эпоксидная краска (RAL 3000)

**ПО ЗАКАЗУ**

- Безопасный маховик
- Концевой выключатель
- Взрывобезопасное исполнение
- Трех или монофазные электродвигатели на разное напр.
- Гидравлические и/или функциональные испытания

**ПРИМЕЧАНИЕ:**

- Кривые показаны на стр. 48, 49

**CONSTRUCTION FEATURES**

- *Electric motors: three phase 230 V or 400 V – 0,18Kw-IP55*
- *Required electrical power: 0,18-0,25Kw.*
- *Finish: red epoxy paint (RAL 3000)*

**OPTIONAL**

- *Safety hand wheel*
- *End-stroke switch*
- *Explosion - proof versions*
- *Three or single-phase electric motors with different voltages*
- *Hydraulic and/or functional test witnessed*

**NOTES:**

- *Performance diagrams are shown on pages 48, 49*

МОДЕЛЬ MODEL	ØD GAS F BSP F	PORTATA FLOW-RATE л/мин -7 атм	МАТЕРИАЛ НАСАДКИ NOZZLE MATERIAL	ОБЩИЙ ВЕС TOTAL WEIGHT Kg
EFX-25/AL	2½" ÷ 3"	500-2500	алюминий / aluminium	13
EFX-25/OT	2½" ÷ 3"	500-2500	латунь / brass	16
EFX-30	2½" ÷ 3"	1000-3500	нерж. сталь / stainless steel	18
EFX-60	3" - 4"	3000-7000	нерж. сталь / stainless steel	20