

**K.C.A**

# Высокократный пенный генератор High expansion foam generator

## Модель GAE 250-400

• ОГНЕВЫЕ ИСПЫТАНИЯ ПРИ НАЛИЧИИ ДЫМА ПО C.N.P.P. (Франция)

• FIRE TESTED CERTIFIED WITH PRESENCE OF SMOKE BY C.N.P.P. (France)



Сертифицирован

1918 ~

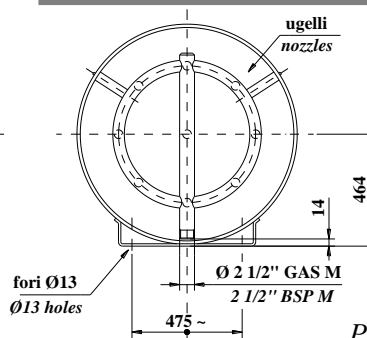
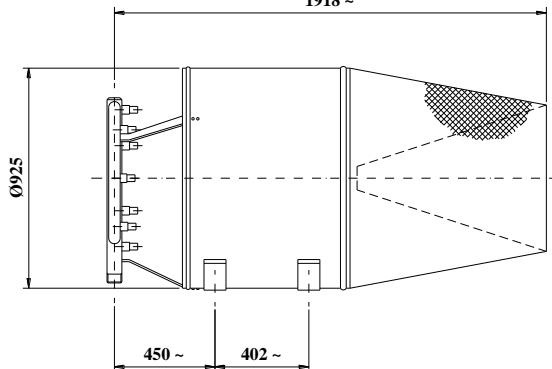

Размеры указаны в мм  
Dimensions are in mm

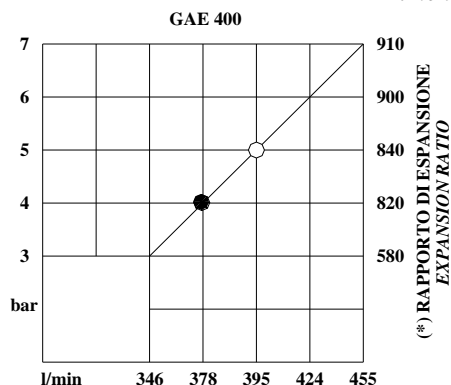
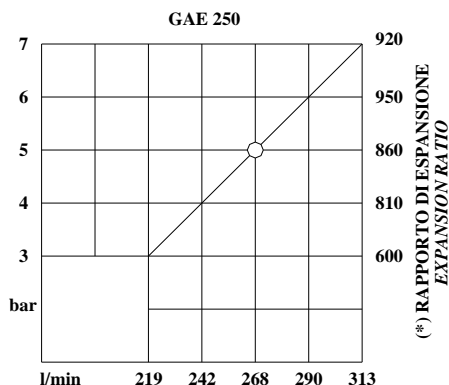

Коэффициент  
Расширения

### КОНСТРУКТИВНЫЕ ХАРАКТЕРИСТИКИ

- Материал корпуса: нержав. сталь AISI 316
- Входное соединение: углер. сталь с красной эпоксидной краской (RAL 3000)
- Материал сопла: латунь

### ПО ЗАКАЗУ

- Оцинкованное входное соединение.
- Входное соедин. из нерж. стали AISI 304 / AISI 316
- Фланцевое вход. соединение (UNI / DIN, ANSI / ASA)

### CONSTRUCTION FEATURES

- Body: stainless steel AISI 316
- Inlet connection: carbon steel red epoxy painted (RAL 3000)
- Nozzles: brass

### OPTIONAL

- Zinc plated inlet connection
- AISI 304 / AISI 316 stainless steel inlet connection
- UNI / DIN, ANSI / ASA flanged inlet connection

МОДЕЛЬ MODEL	РАСХОД FLOW RATE л/мин – 4 атм	КОЭФИЦИЕНТ РАСШИРЕНИЯ EXPANSION RATIO 4 атм <sup>(1) (2)</sup>	ВЕС WEIGHT Kg
GAE - 250	242	810:1	58
GAE - 400	378	820:1	59