

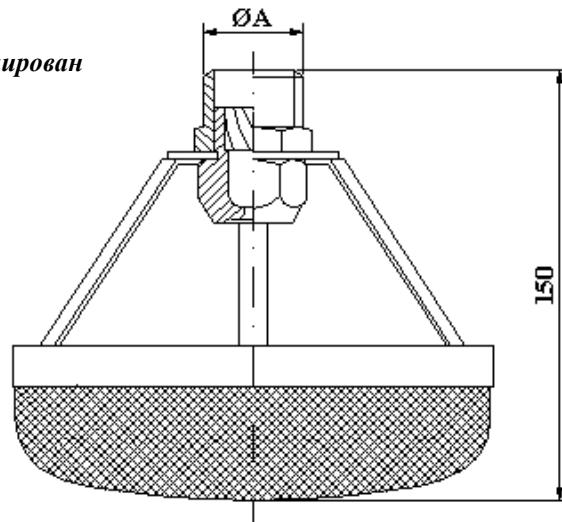

Сертифицирован



Размеры указаны в мм
Dimensions are in mm

UME-27

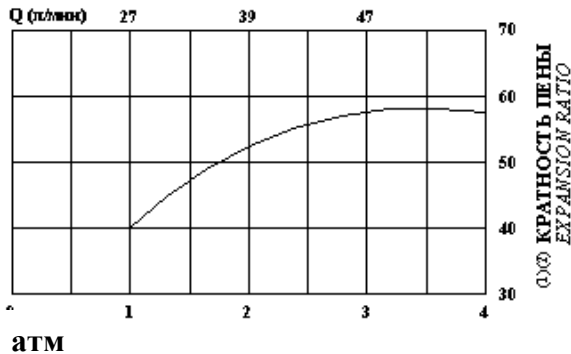

UME-45

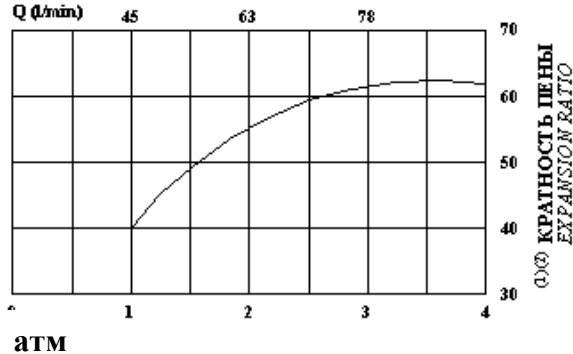

КОНСТРУКТИВНЫЕ ХАРАКТЕРИСТИКИ

- Материал корпуса: нержав. сталь AISI 316
- Материал сопла: латунь

CONSTRUCTION FEATURES

- Body material: stainless steel AISI 316
- Nozzle material: brass

МОДЕЛЬ MODEL	K ФАКТОР K FACTOR	Ø A GAS - BSP	ВЕС WEIGHT Kg
UME-27	K = 27	3/4" - M	0.7
UME-45	K = 45	1" - M	0.75

(1) Коэффициент расширения при свежем воздухе, кроме других условий, указанных производителем пены.
(2) В зависимости от типа пенного концентрата.

(1) The indicated expansion ratio is obtained with fresh air, except of different indication of foam producer.
(2) Depending on foam concentrate type.