

Сертифицирован

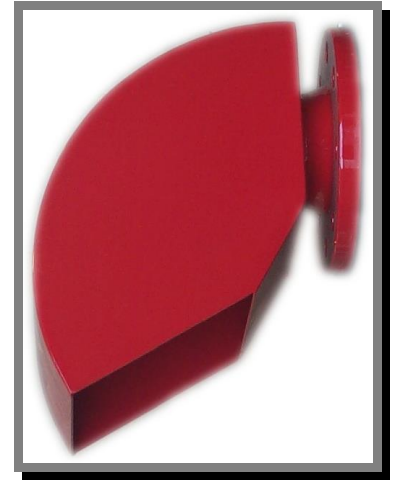
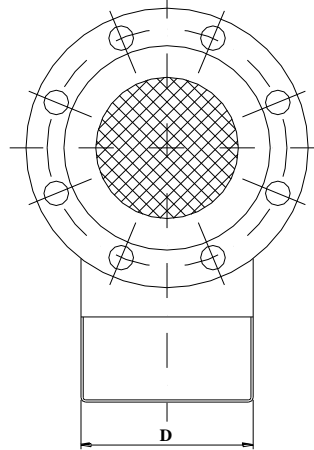

КОНСТРУКТИВНЫЕ ХАРАКТЕРИСТИКИ

- Материал корпуса: углеродистая сталь
- Материал фланцев: углеродистая сталь
- Покрытие: красная эпоксидн. краска (RAL 3000)

ПО ЗАКАЗУ

- Материал корпуса: нерж. сталь (AISI 304 / AISI 316)
- Материал сетки: нерж. сталь AISI 316
- Оцинковка
- Материал фланцев: нерж. сталь (AISI 304 / AISI 316)

CONSTRUCTION FEATURES

- *Body material: carbon steel*
- *Flanges material: carbon steel*
- *Finish: red epoxy paint (RAL 3000)*

OPTIONAL

- *Body material: stainless steel (AISI 304 / AISI 316)*
- *Strainer material: stainless steel AISI 316*
- *Hot dip galvanized*
- *Flanges material: stainless steel (AISI 304 / AISI 316)*

МОДЕЛЬ MODEL	øA	B мм	C ИСПОЛНЕНИЕ ANSI ANSI VERSION мм	C ИСПОЛНЕНИЕ DIN / UNI DIN / UNI VERSION мм	D мм	ВЕС / WEIGHT ИСПОЛНЕНИЕ ANSI ANSI VERSION Kg	ВЕС / WEIGHT ИСПОЛНЕНИЕ DIN / UNI DIN / UNI VERSION Kg
VF-2	3"	231	280	260	155	18	16.5
VF-4	4"	231	286	262	155	18	16.5
VF-8	6"	318	384	350	240	28	26.5
VF-15	8"	318	397	357	240	37	36
VF-20	8"/10	426	508	475	350	37 - 54	36 - 53